

aura

debitel®

 Besucher



Luno®



aura

Jetzt ist Information spürbar entgegen kommend! Ausstrahlung, Entgegenkommen, Außenwirkung – so ist Information, die ankommt. Deshalb ist Luno® aura konvex, nach außen gewölbt. Entgegen kommend in Aussage, Inhalt und Optik. Als neuartiges Leitsystem mit unendlichen Gestaltungs- und Ausstattungsvarianten für innen und außen. Deshalb musste es auch der hochrangig besetzten Designer-Jury ins Auge fallen, die Luno® aura den Design-Preis der Offenbacher Werkstättenmesse verlieh: Für eindeutige und klare Funktionalität. Für anspruchsvolle Grafik. Leichtes Handling. Unverkennbare Gestaltungselemente. Und: Für die Konzeptionierung

des gesamten Orientierungssystems. Zwischenzeitlich gilt Luno® mit der nahezu beliebigen Variation möglicher Paneelformate als Basis für eine funktionierende Orientierung. Ob als Wand-, Flügel- oder abgehängtes Deckenschild. Als Tisch-aufsteller oder stehend. In Kombination mit den unterschiedlichsten Montagearten ergibt sich eine besondere Vielfalt an Möglichkeiten. So hat Luno® aura bereits in viele nationale und internationale Unternehmen und bis in die Deutsche Botschaft in Bangkok/Thailand gefunden. Auch wenn Orientierung bereits vor unserer Haustür beginnt. Wir wissen, wie schwer das oft ist. Schließlich arbeiten In den anerkannten Werkstätten im Samari-





terstift Neresheim behinderte Menschen unter der Anleitung erfahrener Meister. Kundenwünschen bzgl. Schildgröße, Farbe und Varianten sind nahezu keine Grenzen gesetzt. Und für Sie reduziert sich der Preis, wenn Sie sich für Luno® entscheiden und mehr als 20 Mitarbeiter beschäftigen: Öffentliche und private Arbeitgeber aus Handel, Gewerbe oder Industrie, die zur Zahlung der Ausgleichsabgabe verpflichtet sind, können beim Kauf 50 % der im Rechnungsbetrag enthaltenen Arbeitsleistung auf die zu zahlende Ausgleichsabgabe anrechnen (SGB IX § 140). Das Ergebnis: Hochwertige Schilder in elegantem Design, mit schmalen, dezenten Alu-Rändern und stabilen

Halterungen, die komplett montiert bei Ihnen ankommen. Für geschmackvolle Interieurlösungen. Und: freistehend auf einem Sockel, mit Säulenfuß oder als Monolith – Luno® aura-Schilder für den Außenbereich ermöglichen eine breite Vielfalt von Gestaltungsmöglichkeiten. Individuell, abgestimmt auf Gebäude, Außenanlagen, Image des Unternehmens. Immer: mit besonderen Möglichkeiten der Anpassung an architektonische Gegebenheiten und Bedürfnisse. Auf Wunsch erhalten Sie vom Samariterstift Neresheim auch die passende optische Gestaltung und Beschriftung.



Produktinformation

aura

Anwendung

Offenes Informationssystem
Für alle Anwendungen
Für Innenräume und Außenanlagen
Modularer Aufbau
Für Konzeption neuer Leitsysteme
Zur Ergänzung bzw. Erweiterung bestehender Systeme
Anspruchsvolles Design
Klare Formsprache

Material

Profile und Sockelbleche:
pulverbeschichtetes Aluminium
Paneele (Schildflächen): Kunststoff bzw. Aluminium
Säulenbefestigung: feuerverzinkter Stahl
Befestigungsschrauben: rostfreier Edelstahl bzw. Stahl
galvanisch verzinkt

Technik

Konvex gewölbte Form
Informationsträger werden unter Vorspannung in die
Trägerprofile eingerastet und mechanisch fixiert

Beschriftung

Informationsträger: Aluminium bzw. Kunststoff, Papier
Für individuelles Bedrucken
Einfacher Wechsel
Schnelle Aktualisierung

Montage

Außenbereich:
Anlieferung komplett montierter Schilder
Einfaches Anschrauben auf vorhandene Fundamente
Leichte Pflege
Unkomplizierte Montage, auch bei Wechsel, Ergän-
zung oder Erweiterung von Informationen

Formate/Größen



Weitere Maße auf Anfrage
Unterteilung großer Flächen auf einzelne
Flächen möglich

Farbe

Trägerelement und Informationsträger:
Alle RAL-Farben pulverbeschichtet oder lackiert, glas-
perlengestrahlt
Informationsträger:
Alle Papierfarben
Individuell nach Kundenwunsch

Garantie

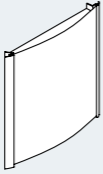
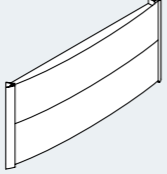
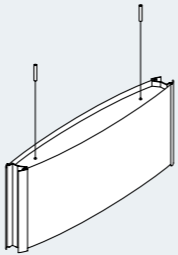
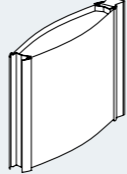
Im Samariterstift Neresheim arbeiten behinderte Men-
schen, vorwiegend mit geistigen und/oder psychischen
Beeinträchtigungen, unter der Anleitung hoch qualifi-
zierter Mitarbeiter. Unser Maßstab ist die freie Wirt-
schaft. Beratung, Termintreue und intensive Qualitäts-
kontrolle bis zur Auslieferung sind selbstverständlich.
Wir sind zertifiziert nach ISO 9001:2000.

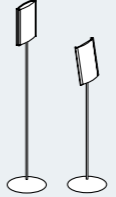
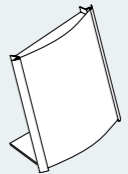
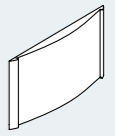
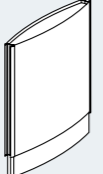
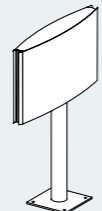
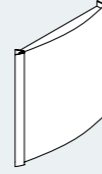
Für den Innenbereich							
Wandschild mit Wechselrahmen	Wandschild mit Paneelen	Deckenschild	Fahne	Leuchte für Fluchtwege gemäß VBG 125	Schild mit Bodenständer	Tischschild	Namensschild
							
z.B. (B x H): 150 x 150 mm 190 x 160 mm 250 x 250 mm 240 x 297 mm (A4) 452 x 298 mm (A3)	z.B. (B x H): 450 x 45 mm 630 x 60 mm 900 x 90 mm	z.B. (B x H): 630 x 90 mm (2 Paneele) 630 x 181,5 mm (4 Paneele) 630 x 456 mm (10 Paneele)	z.B. (B x H): 150 x 150 mm	z.B. (B x H): Wandschild 300 x 150 mm Fahne 300 x 150 mm	z.B. für 2 x DIN A4 2 x DIN A3	z.B. (B x H): 150 x 150 mm	z.B. (B x H): 54 x 28 mm
Für den Außenbereich							
Außenschild (Monolith)	Außenschild (mit Rundfuß)	Außenschild (Wandschild)					
							
z.B. (B x H): 800 x 2000 mm 900 x 1200 mm 900 x 1500 mm 1200 x 2000 mm	z.B. (B x H): 600 x 90 mm (2 Paneele) 600 x 240 mm (4 Paneele) 1000 x 750 mm (2 Paneele)	z.B. (B x H): 1540 x 750 mm 1770 x 1000 mm					

Samariterstift Neresheim

Ostalb-Werkstätten

Karl-Bonhoeffer-Straße 2

73450 Neresheim

Telefon (07326) 84-0

Fax (07326) 84-93

www.luno.de

info@luno.de

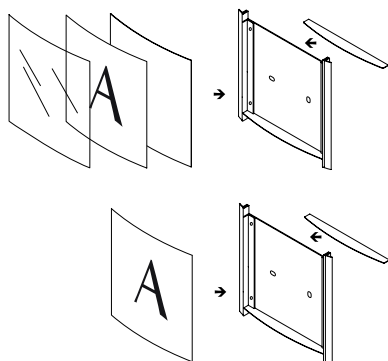
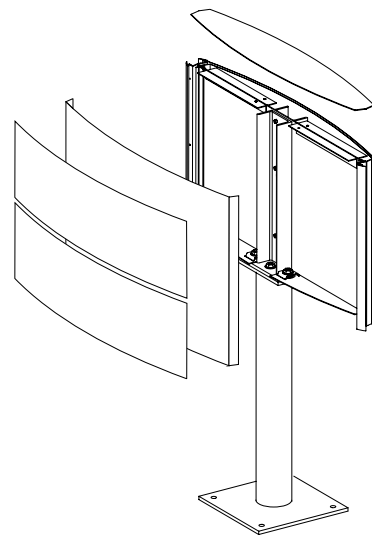

aura
Schwesternrufschild

Patientenzimmer

A.2006

Patientenzimm

Patientenzimm

Patientenzimm

Patientenzimm

Schwesternrufschild

Information vereinfachen. Schild und Rufsystem in Einem! Als Ergänzung zu unserem System Luno® aura. Mittels der 4-fach Leuchtdiodentechnik (LED) wird das Schwesternrufsystem im Schild integriert. In vielen Einrichtungen obligatorisch gewordene Rufsysteme verlangen nach einem harmonischen Einklang der gehobenen Gesamtausstattung mit den technischen Kommunikationshilfsmitteln. Eine Integration in vorhandene Lichtrufanlagen ist ebenso möglich. Ein gutes Gefühl! Und ein Gefühl, das wir nur zu gut kennen. Schließlich arbeiten in den anerkannten Werkstätten im Samariterstift Neresheim behinderte Menschen unter der Anleitung erfahrener Meister. Öffentliche und private Arbeitgeber aus Handel, Gewerbe oder Industrie, die zur Zahlung der Ausgleichsabgabe verpflichtet sind, können beim Kauf 50 % der im Rechnungsbetrag enthaltenen Arbeitsleistung auf die zu zahlende Ausgleichsabgabe anrechnen (SGB IX § 140).

Produktinformation

**Zusätzliche Information zum aura Leitsystem.
Weiteres im Hauptprospekt.**

Material

Profile: Pulverbeschichtetes Aluminium
Paneele: Kunststoff bzw. Aluminium

Technik

Highgrade LED-Anzeigen. Weiß, rot, grün, gelb.
180 Grad durchgängig sichtbar. Leuchtkraft gem. DIN VDE 0834-1. ROHS-konform. Aufsatzfähig auf 55er Schalterdose oder normale AP Montage. Wartungsfrei. Betriebsspannung 24V DC / 20mA pro Farbe. Sicherheitsschaltung (LED Ausfall-Überbrückung).

Beschriftung

Informationsträger: Aluminium bzw. Kunststoff, Papier.
Für individuelles Bedrucken. Einfacher Wechsel.
Schnelle Aktualisierung.

Montage

Aufsatzfähig auf 55er Schalterdose oder AP Montage.

Für den Innenbereich

Wandschild Schwesternrufschild



(B x H):
190 x 160 mm